

## Zásuvkové systémy

**blum**

- ▶ TANDEMBOX antaro
- ▶ Skrinka pod drez

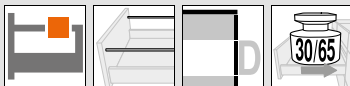

Zásuvkové systémy

### Čelný výsuv – reling – D

Webový kód  
DQC9RY



- Realizovateľné so štandardnými komponentmi
- S jednoduchým relingom
- Možnosť zasúvacieho prvku
- Skrytý, riadený plný výsuv – s jemným chodom počas celej životnosti nábytku
- Montáž čela bez použitia náradia
- Nastavenie čela v troch smeroch
- S integrovaným **BLUMOTION** na jemné a tiché dovretie, kombinovateľným so **SERVO-DRIVE**
- Alebo s **TIP-ON BLUMOTION** pre nábytok bez úchytičiek, ale aj pre nábytok s úchytkami ako zvýrazňujúcimi prvkami

#### Potreba miesta

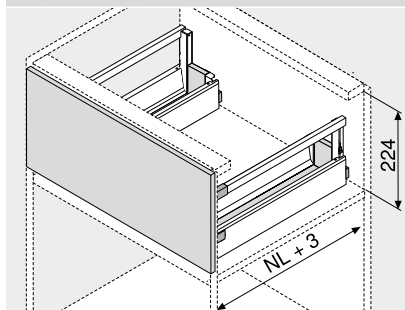

NL Menovitá dĺžka

#### Informácie o objednávaní

| 1              | Korpusové lišty ľavé/pravé |           |
|----------------|----------------------------|-----------|
|                | <b>BLUMOTION</b>           |           |
| Menovitá dĺžka | Dynamická nosnosť (kg)     |           |
| NL (mm)        | 30                         | 65        |
| 450            | 578.4501B                  |           |
| 500            | 578.5001B                  |           |
| 550            | 578.5501B                  |           |
| 600            | 578.6001B                  | 576.6001B |
| 650            |                            | 576.6501B |

| 2              | Boky vonkajšie pravé/ľavé |      |
|----------------|---------------------------|------|
|                | Materiál                  | Oceľ |
| Menovitá dĺžka | Farba                     |      |
| NL (mm)        | SW   TS   R9006           |      |
| 450            | 378M4502SA                |      |
| 500            | 378M5002SA                |      |
| 550            | 378M5502SA                |      |
| 600            | 378M6002SA                |      |
| 650            | 378M6502SA                |      |

Vrátane krytiiek (s individuálnou potlačou od 1000 ks)

| 3 | Držiak chrčba drezu ľavý/pravý |          |             |
|---|--------------------------------|----------|-------------|
|   | Farba                          | Materiál | Č. výrobku  |
|   | SW   TS   R9006                | Oceľ     | Z30D000S.22 |

| 4 | Upevnenie čela |            |          |
|---|----------------|------------|----------|
|   | Druh upevnenia | Č. výrobku |          |
|   | INSERTA        | 4 x        | ZSF.39A2 |
|   | Skrutky        | 4 x        | ZSF.35A2 |
|   | Zarazenie      | 4 x        | ZSF.36A2 |

| 8              | Pozdĺžny reling ľavý/pravý |  |
|----------------|----------------------------|--|
|                | Farba                      |  |
| Menovitá dĺžka | SW   TS   R9006            |  |
| NL (mm)        | ZRG.387RSIC                |  |
| 450            | ZRG.437RSIC                |  |
| 500            | ZRG.487RSIC                |  |
| 550            | ZRG.537RSIC                |  |
| 600            | ZRG.587RSIC                |  |

| Farba |                              | Farba |           |
|-------|------------------------------|-------|-----------|
| SW    | Hodvábná biela               | S     | Čierna    |
| TS    | Terra čierna                 | WGR   | Sivobiela |
| R9006 | RAL 9006 sivá (biely hliník) |       |           |

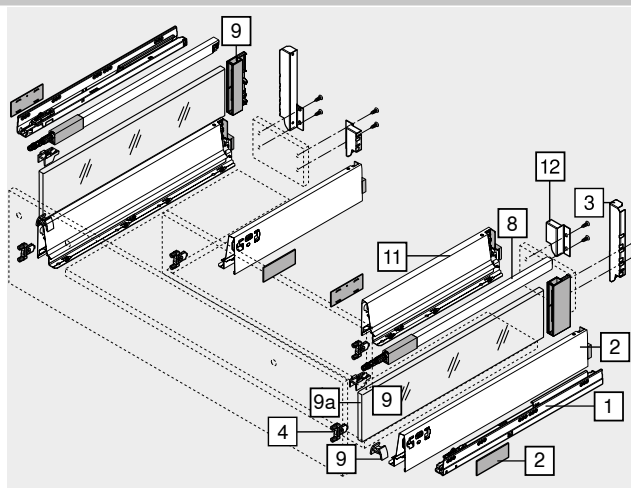

| 11             | Boky vnútorné pravé/ľavé |  |
|----------------|--------------------------|--|
|                | Farba                    |  |
| Menovitá dĺžka | SW   TS   R9006          |  |
| NL (mm)        | 378M2702SA               |  |
| 270            | 378M3002SA               |  |
| 300            | 378M3502SA               |  |
| 350            | 378M4002SA               |  |
| 400            | 378M4502SA               |  |
| 450            | 378M5002SA               |  |
| 500            |                          |  |

Vrátane krytiiek (s individuálnou potlačou od 1000 ks)

**Odporúča sa na zmysluplné využitie úložného priestoru**

Menovitá dĺžka NL bok vonkajší (č. 2) – menovitá dĺžka NL bok vnútorný (č. 11) = min. 150 mm

| 12 | Držiak chrčba ľavý/pravý |          |             |
|----|--------------------------|----------|-------------|
|    | Farba                    | Materiál | Č. výrobku  |
|    | SW   TS   R9006          | Oceľ     | Z30M000S.04 |

#### P Príslušenstvo

| 9 | Súprava držiakov |          |            |
|---|------------------|----------|------------|
|   | Farba            | Materiál | Č. výrobku |
|   | SW   S   WGR     | Plast    | Z36D0080   |

| 9a | Bočný zasúvaci prvok |          | Č. výrobku |
|----|----------------------|----------|------------|
|    | Farba                | Materiál |            |
|    | Číry   satinovaný    | Sklo     | Z37Rxx7D   |
|    | SW   TS   R9006      | Hliník   | Z37Axx7D   |
|    |                      |          | 2 x        |

Objednávacie informácie – pozri Príslušenstvo – zasúvaci prvok

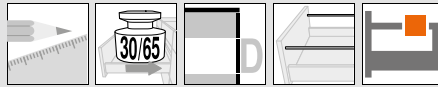

Čelný výsuv – reling – D

Webový kód  
DQC9RY

Projektovanie

Potreba miesta v korpuse

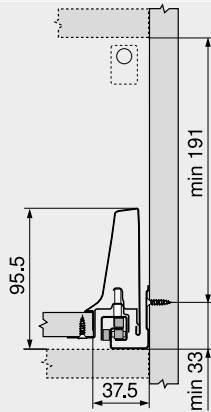

Montážne rozmery – čela – na-skrutkovaním

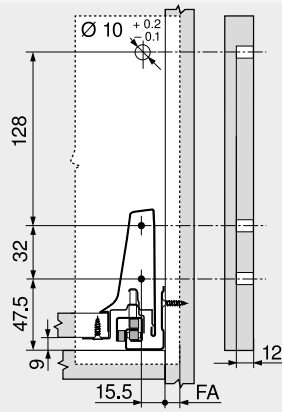

FA Presah čela

Vrtacie rozmery – čela – INSERTA | montáž zarazením

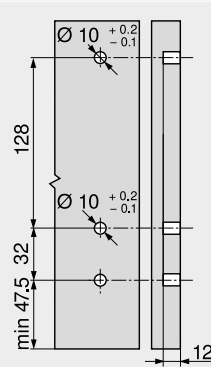

Montážne rozmery – chrbta

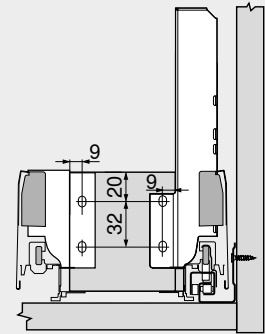

Položa upevnenia skrutkami – korpusové lišty

Menovitá dĺžka NL (mm)

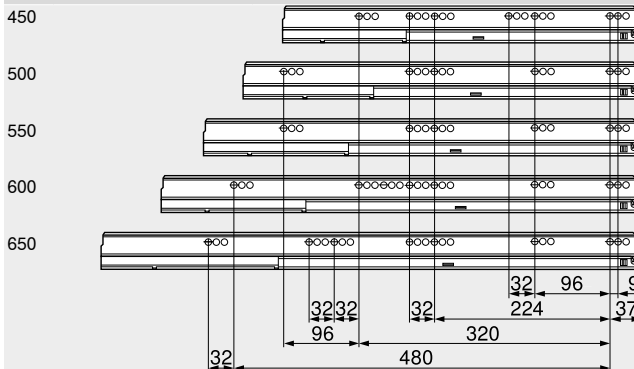

Svetlá hĺbka korpusu LT min. = menovitá dĺžka NL + 3 mm

Prírez – 16 mm drevotrieskové dosky

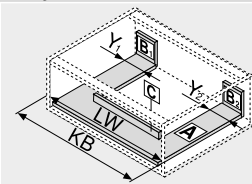
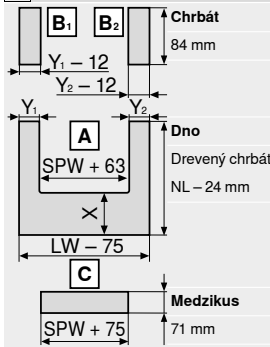

|             |   |                         |
|-------------|---|-------------------------|
| KB          | Šírka korpusu                                       |                         |
| LW          | Svetlá šírka korpusu                                |                         |
| NL          | Menovitá dĺžka                                      |                         |
| SPW         | Svetlá šírka medzi bokmi zásuvky v drezovej skrinke |                         |
| X           | NL boku vonkajšieho – NL boku vnútorného – 10 mm    |                         |
| Y min. (mm) |   | Y max. (mm)             |
|             | <b>BLUMOTION</b>                                    | <b>TIP-ON BLUMOTION</b> |
|             | 48  | 75                      |
|             |   | 225                     |

Vrtacie rozmery – medzikus

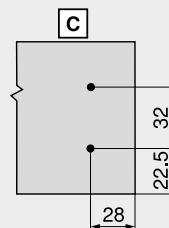

Upozornenie na strany

|  |     |
|--|-----|
| Prehľad – TANDEMBOX antaro                     | 297 |
| Prehľad – SERVO-DRIVE pre LEGRABOX   TANDEMBOX | 379 |
| TIP-ON BLUMOTION pre TANDEMBOX                 | 372 |
| Prehľad – ORGA-LINE pre TANDEMBOX              | 551 |
| CABLOXX  | 586 |
| Príslušenstvo – zásuvací prvok                 | 334 |
| Príslušenstvo                                  | 334 |

|                                  |     |
|----------------------------------|-----|
| Upevnenie korpusových lišt       | 342 |
| Prehľad – pomôcky na spracovanie | 595 |
| Ďalšie technické informácie      | 686 |

Montáž, demontáž a nastavenie



Short-URL  
[www.blum.com/a350](http://www.blum.com/a350)