

Vnútrotný výsuv – reling – C

Webcode  
DQCAHA



- S jednoduchým relingom
- Možnosť zasúvacieho prvku
- Skrytý, riadený plný výsuv – s jemným chodom počas celej životnosti nábytku
- Boky z ocele a ušľachtilej ocele
- Montáž čela bez použitia náradia
- Nastavenie čela v troch smeroch
- S integrovaným **BLUMOTION** na jemné a tiché dovretie, kombinovateľným so **SERVO-DRIVE**
- Alebo s integrovanou funkciou **TIP-ON** na čelá bez úchytiak

Potreba miesta

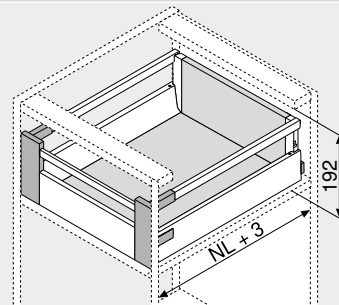

NL Menovitá dĺžka

Informácie o objednávaní

1 Korpusevé lišty ľavé/pravé				2 Boky pravé/ľavé				8 Pozdĺžny reling ľavý/pravý			
BLUMOTION											
Menovitá dĺžka NL (mm)				Menovitá dĺžka NL (mm)				Menovitá dĺžka NL (mm)			
Dyn. nosnosť (kg)				Farba				Farba			
30 50 65				SW   TS   R9006 INGL				SW   TS   R9006 INGL			
270	558.2701B			270	378M2702SA	378M2702IA		270	ZRG.207RSIC	ZRG.207RIIC	
300	558.3001B			300	378M3002SA	378M3002IA		300	ZRG.237RSIC	ZRG.237RIIC	
350	558.3501B01			350	378M3502SA	378M3502IA		350	ZRG.287RSIC	ZRG.287RIIC	
400	558.4001B01			400	378M4002SA	378M4002IA		400	ZRG.337RSIC	ZRG.337RIIC	
450	558.4501B01	559.4501B	556.4501B	450	378M4502SA	378M4502IA		450	ZRG.387RSIC	ZRG.387RIIC	
500	558.5001B	559.5001B	556.5001B	500	378M5002SA	378M5002IA		500	ZRG.437RSIC	ZRG.437RIIC	
550	558.5501B	559.5501B	556.5501B	550	378M5502SA	378M5502IA		550	ZRG.487RSIC	ZRG.487RIIC	
600		559.6001B	556.6001B	600	378M6002SA	378M6002IA		600	ZRG.537RSIC	ZRG.537RIIC	
650		559.6501B	556.6501B	650	378M6502SA	378M6502IA		650	ZRG.587RSIC	ZRG.587RIIC	

Informácie o objednávaní pre TIP-ON – pozri kapitolu Technológia pohybu

Vrátane krytiak (s individuálnou potlačou od 1000 ks)

3	Držiak chrčba ľavý/pravý		
	Farba	Materiál	Č. výrobku
	SW   TS   R9006   NI	Oceľ	Z30C000S

4	Držiak čela ľavý/pravý		
	Farba	Materiál	Č. výrobku
	SW   S   WGR   R7037	Plast	ZIF.74C0
	Vrátane držiaka Z31A0008		
	Vrátane 2 x hlavice relingu ZRG.000R5F		

5	Predná časť bez drážky		
	Farba	Dĺžka (mm)	Č. výrobku
	SW   TS   R9006   NI-M	1036	Z31L1036A
	Na skrátenie		
	Prírez	Svetlá šírka korpusu LW – 132 mm	

7	Pričný reling		
	Farba	Dĺžka (mm)	Č. výrobku
	SW   TS   R9006   NI-M	1046	ZRG.1046Z
	Na skrátenie		
	Prírez	Svetlá šírka korpusu LW – 122 mm	

Farba	Farba
SW	Hodvábna biela
TS	Terra čierna
R9006	RAL 9006 sivá (biely hliník)
INGL	Ušľachtilá oceľ
S	Čierna
WGR	Sivobiela
R7037	RAL 7037 sivá prachová
NI	Poniklované
NI-M	Matný nikel

P	Príslušenstvo		
9	Súprava držiakov		
	Farba	Materiál	Č. výrobku
	SW   S   WGR   R7037	Plast	Z36C0080

9a	Bočného zasúvacieho prvku		
	Farba	Materiál	Č. výrobku
	Číry   satinovaný	Sklo	Z37Rxx7C
	SW   TS   R9006	Kov	Z37Axx7C
	Objednávacie informácie – pozri Príslušenstvo – zasúvací prvok		

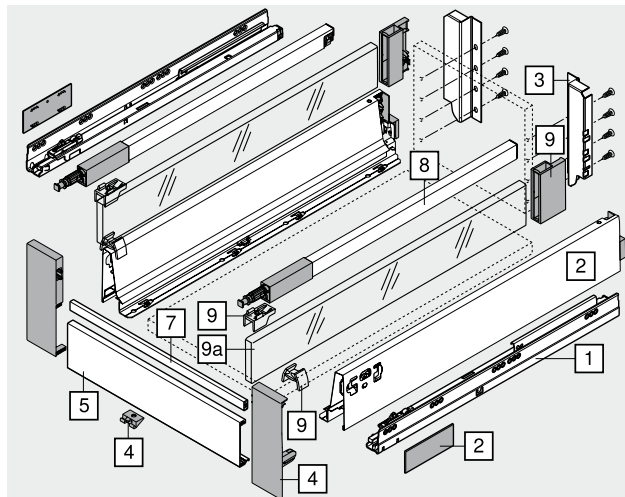

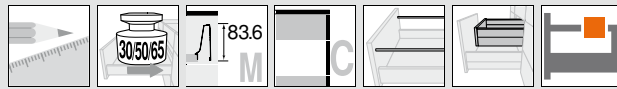

Vnútrotný výsuv – reling – C

Webcode  
 DQCAHA

Projektovanie

Potreba miesta v korpuse

Montážne rozmery – chrbta

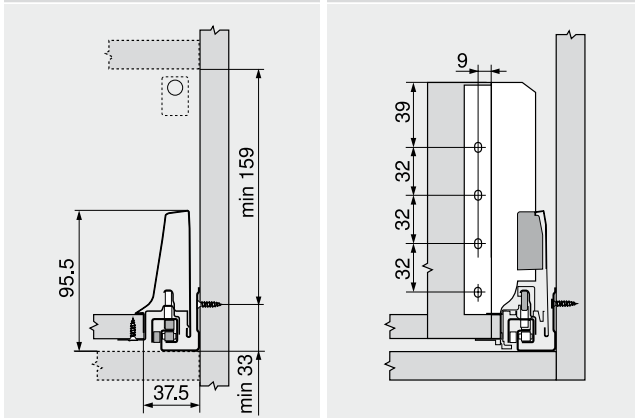

Poloha upevnenia skrutkami – korpusové lišty

Menovitá dĺžka NL (mm)

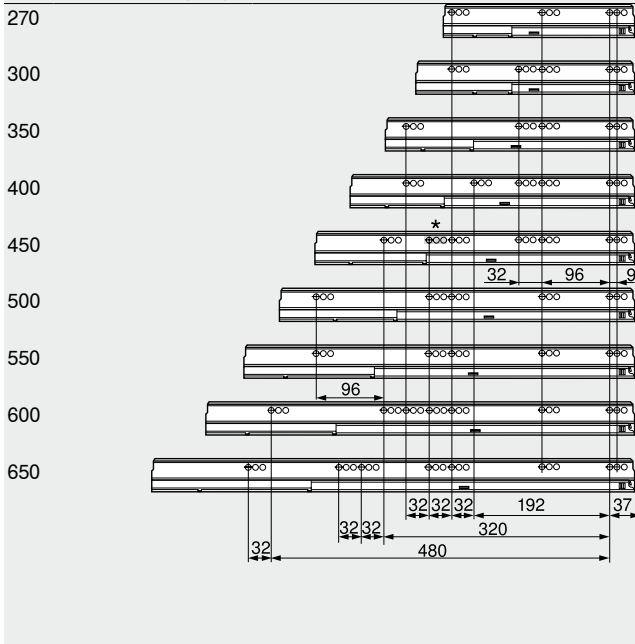

Svetlá hĺbka korpuse LT min. = menovitá dĺžka NL + 3 mm  
 \* lba pri 558.4501B01 (30 kg)

Prerez – 16 mm drevotrieskové dosky

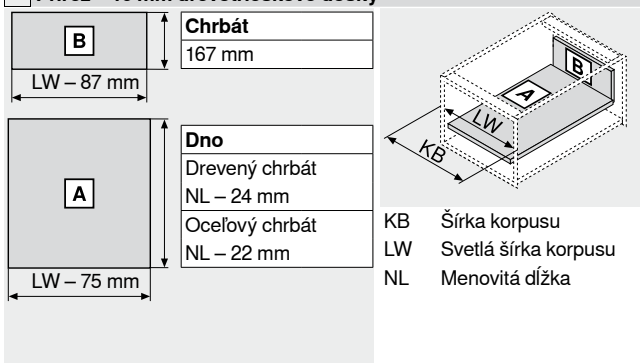

Prerez – zasúvací prvok

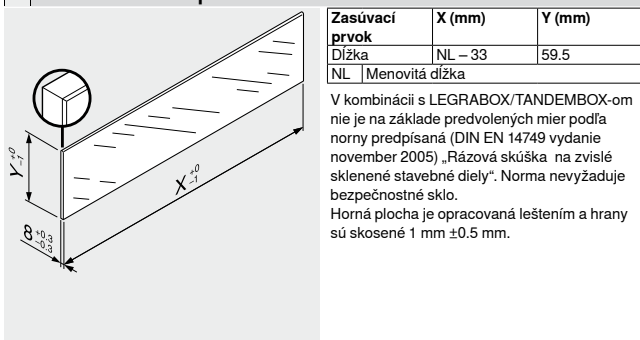

Upozornenie na strany

Prehľad – TANDEMBOX antaro	303	Príslušenstvo – oceľový chrbát	344
Prehľad – SERVO-DRIVE pre LEGRABOX/TANDEMBOX	555	Príslušenstvo	342
TIP-ON pre TANDEMBOX	664	Upevnenie korpusových lišt	350
Prehľad – ORGA-LINE pre TANDEMBOX	509	Montáž, demontáž a nastavenie	352
Príslušenstvo – zasúvací prvok	342	Prehľad – pomôcky na spracovanie	683
		Ďalšie technické informácie	774