

Zásuvkové systémy

blum

- ▶ TANDEMBOX antaro
- ▶ Štandardný korpus

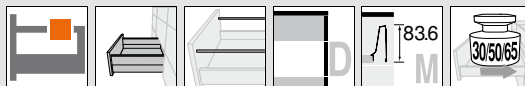

Čelný výsuv – reling – D

Webcode
DQC69A



- S jednoduchým relingom
- Možnosť zasúvacieho prvku
- Skrytý, riadený plný výsuv – s jemným chodom počas celej životnosti nábytku
- Boky z ocele a ušľachtilej ocele
- Montáž čela bez použitia náradia
- Nastavenie čela v troch smeroch
- S integrovaným **BLUMOTION** na jemné a tiché dovretie, kombinovateľným so **SERVO-DRIVE**
- Alebo s integrovanou funkciou **TIP-ON** na čelá bez úchytiak

Potreba miesta

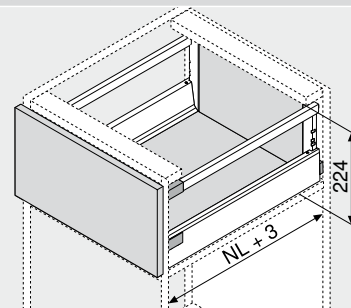

NL Menovitá dĺžka

Zásuvkové systémy

Informácie o objednávaní

1	Korpusové lišty ľavé/pravé	2	Boky pravé/ľavé	8	Pozdĺžny reling ľavý/pravý
	BLUMOTION				
	Menovitá dĺžka NL (mm)		Menovitá dĺžka NL (mm)		Menovitá dĺžka NL (mm)
	Dyn. nosnosť (kg)		Farba		Farba
	30 50 65		SW TS R9006 INGL		SW TS R9006 INGL
	270 558.2701B		378M2702SA 378M2702IA		ZRG.207RSIC ZRG.207RIIC
	300 558.3001B		378M3002SA 378M3002IA		ZRG.237RSIC ZRG.237RIIC
	350 558.3501B01		378M3502SA 378M3502IA		ZRG.287RSIC ZRG.287RIIC
	400 558.4001B01		378M4002SA 378M4002IA		ZRG.337RSIC ZRG.337RIIC
	450 558.4501B01 559.4501B 556.4501B		378M4502SA 378M4502IA		ZRG.387RSIC ZRG.387RIIC
	500 558.5001B 559.5001B 556.5001B		378M5002SA 378M5002IA		ZRG.437RSIC ZRG.437RIIC
	550 558.5501B 559.5501B 556.5501B		378M5502SA 378M5502IA		ZRG.487RSIC ZRG.487RIIC
	600 559.6001B 556.6001B		378M6002SA 378M6002IA		ZRG.537RSIC ZRG.537RIIC
	650 559.6501B 556.6501B		378M6502SA 378M6502IA		ZRG.587RSIC ZRG.587RIIC

Informácie o objednávaní pre TIP-ON – pozri kapitolu Technológia pohybu

Vrátane krytiak (s individuálnou potlačou od 1000 ks)

3	Držiak chrbrta ľavý/pravý
	Farba Materiál Č. výrobku
	SW TS R9006 NI Oceľ Z30D000SL

4	Upevnenie čela
	Druh upevnenia Č. výrobku
	INSERTA 2 x ZSF.3902
	Skrutky 2 x ZSF.3502
	Zarazenie 2 x ZSF.3602

P Príslušenstvo

9	Súprava držiakov
	Farba Materiál Č. výrobku
	SW S WGR R7037 Plast Z36D00080

9a	Bočného zasúvacieho prvku
	Farba Materiál Č. výrobku
	Číry satinovaný Sklo Z37Rxx7D
	SW TS R9006 Kov 2 x Z37Axx7D

Objednávacie informácie – pozri Príslušenstvo – zasúvaci prvok

Farba		Farba	
SW	Hodvábná biela	WGR	Sivobiela
TS	Terra čierna	R7037	RAL 7037 sivá prachová
R9006	RAL 9006 sivá (biely hliník)	NI	Poniklované
INGL	Ušľachtilá oceľ	NI-M	Matný nikel
S	Čierna		

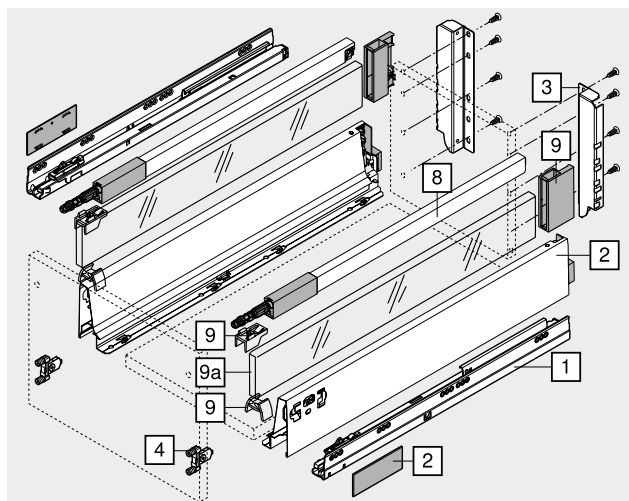

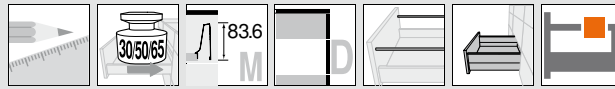

Čelný výsuv – reling – D

Webcode
DQC69A

Projektovanie

Potreba miesta v korpusu

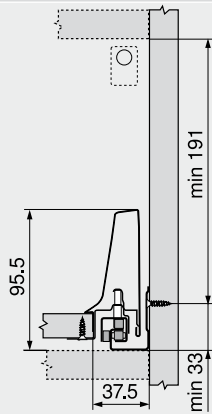

Montážne rozmery – čela – naskrutkovaním

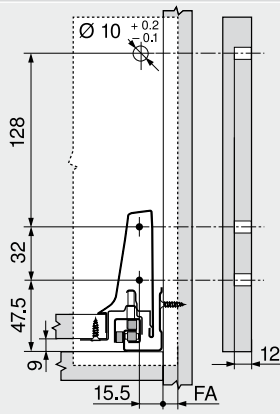

Vŕtacie rozmery – čela – INSERTA-/montáž zaradením

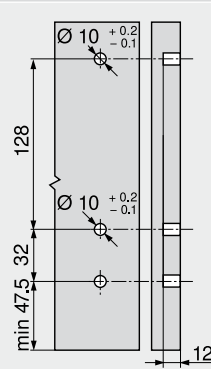

Montážne rozmery – chrbtu

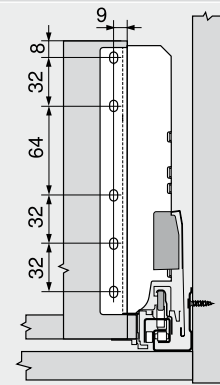

FA Presah čela

Poloha upevnenia skrutkami – korpusové lišty

Menovitá dĺžka NL (mm)

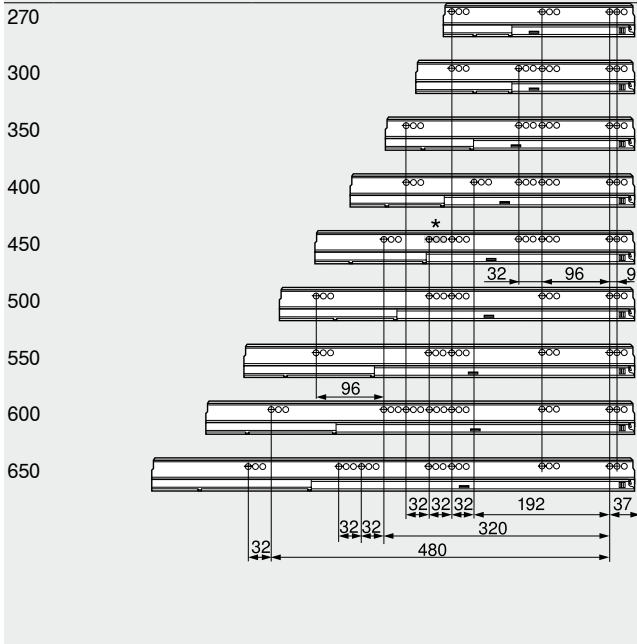

Svetlá hĺbka korpusu LT min. = menovitá dĺžka NL + 3 mm

* lba pri 558.4501B01 (30 kg)

Prerez – 16 mm drevotrieskové dosky

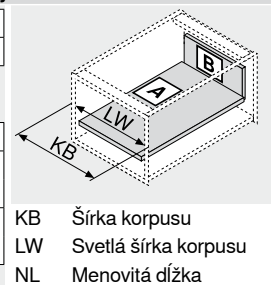
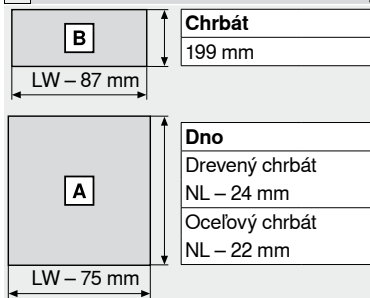

KB Šírka korpusu
LW Svetlá šírka korpusu
NL Menovitá dĺžka

Prerez – zasúvací prvok

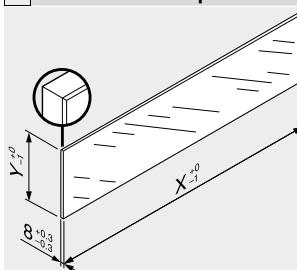

Zasúvací prvok	X (mm)	Y (mm)
Dĺžka	NL - 33	91.5
NL	Menovitá dĺžka	

V kombinácii s LEGRABOX/TANDEMBOX-om nie je na základe predvolených mier podľa normy predpísaná (DIN EN 14749 vydanie november 2005) „Rázová skúška na zvislé sklenené stavebné diely“. Norma nevyžaduje bezpečnostné sklo. Horná plocha je opracovaná leštením a hrany sú skosené 1 mm ±0.5 mm.

Upozornenie na strany

Prehľad – TANDEMBOX antaro	303	Príslušenstvo – oceľový chrbát	344
Prehľad – SERVO-DRIVE pre LEGRABOX/TANDEMBOX	555	Príslušenstvo	342
TIP-ON pre TANDEMBOX	664	Upevnenie korpusových lišt	350
Prehľad – ORGA-LINE pre TANDEMBOX	509	Montáž, demontáž a nastavenie	352
Príslušenstvo – zasúvací prvok	342	Prehľad – pomôcky na spracovanie	683
		Ďalšie technické informácie	774